

# HF-ZJ-07

## 型号说明

A3材料，冲压制品，表面镀锌处理，厚度3MM，可承受100KG侧向力，标配直径4MM长螺丝和螺母。可适用特殊环境安装，节省安装距离，可与TGA-A, TGA-A-DW 配套使用

## 产品图纸

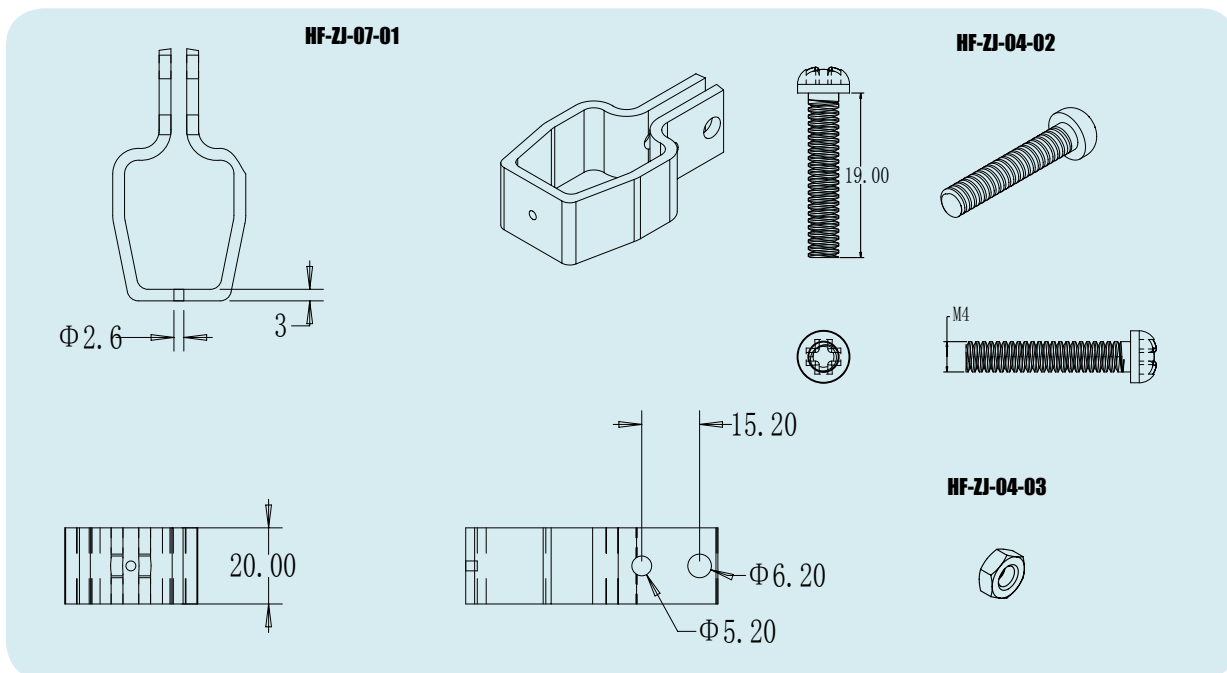

## 产品以及使用照片

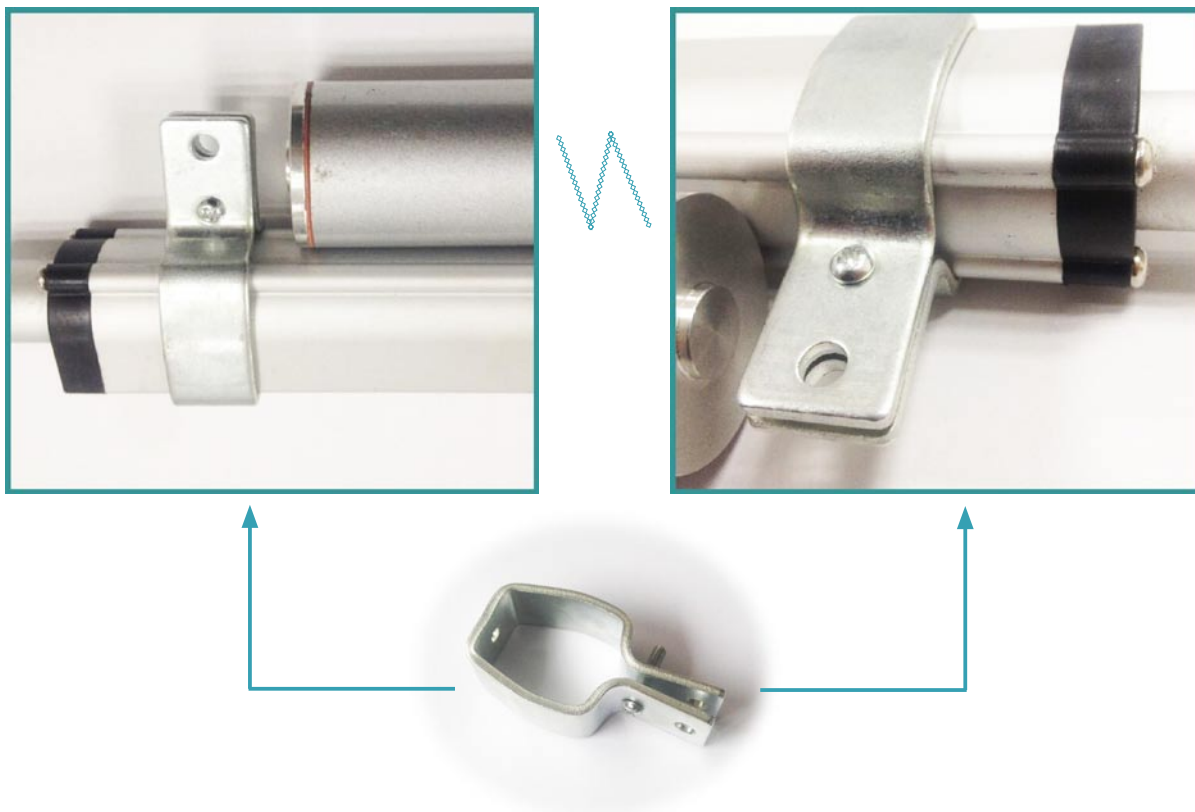

## 订购说明

您可以直接用型号HF-ZJ-07来订购该配件，如果需要在产品上安装改配件，则需要保证行程大于50MM，在保证电机对此配件的安装无干涉的情况下均可安装，该配件并不是默认配件，如需订购请说明。默认1套HF-ZJ-07包括HF-ZJ-07-01、HF-ZJ-04-02、HF-ZJ-04-03各一个。