

# HF-ZJ-10

## 型号说明

A3材料，冲压制品，表面镀锌处理，厚度2.5MM，可承受200KG拉或压力，标配直径5MM自攻螺丝，专门配套HF-TGA-H型号的特殊螺母来使用。

## 产品图纸

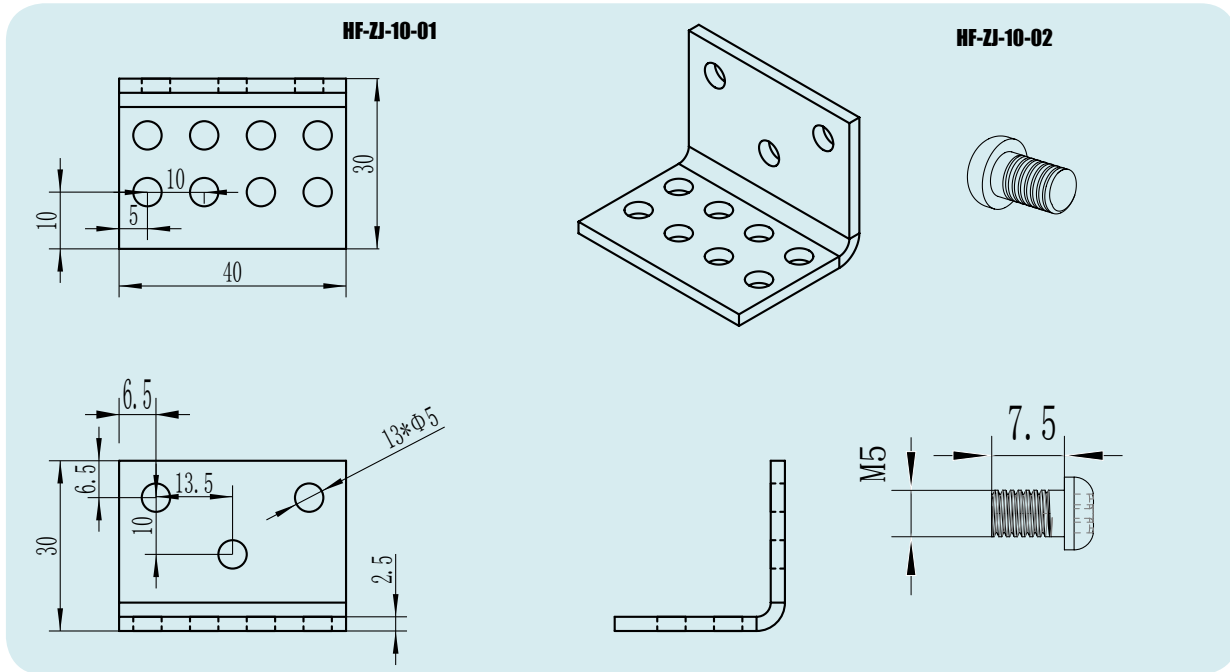

## 产品以及使用照片

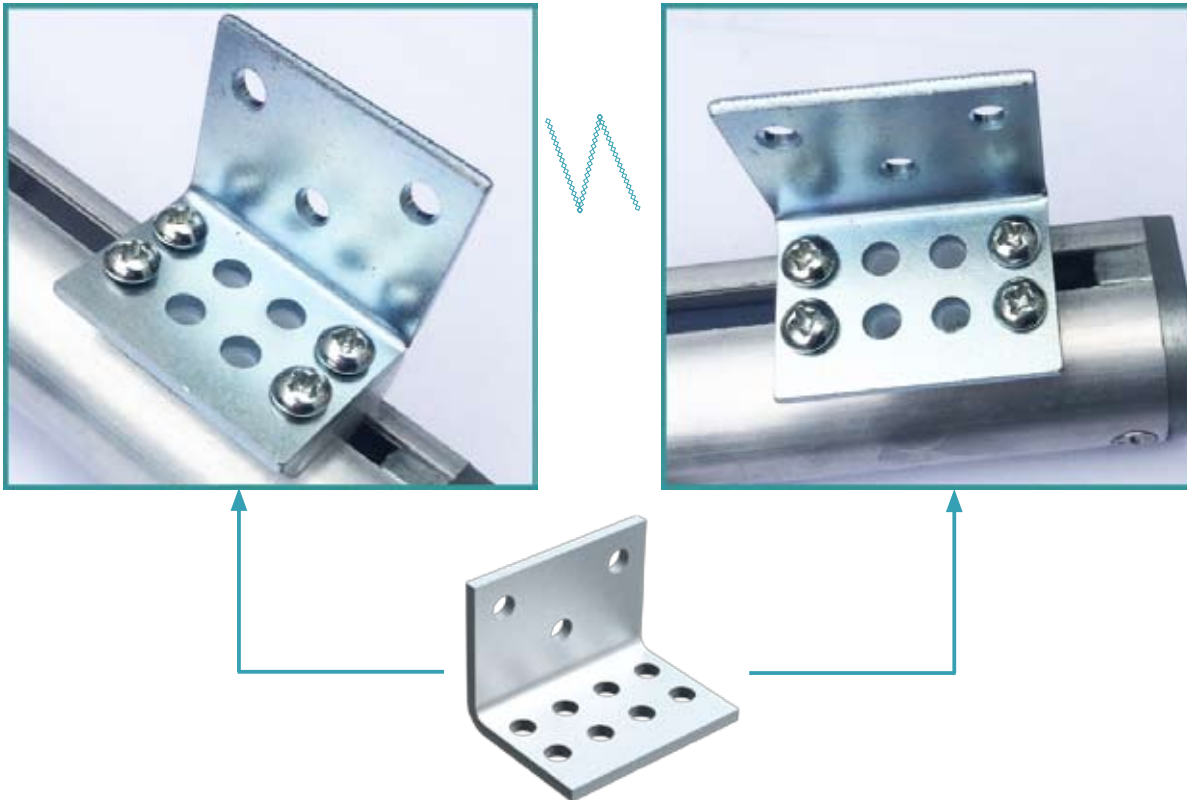

## 订购说明

您可以直接用型号HF-ZJ-10来订购该配件，此款支架包括HF-ZJ-10-01一个，HF-ZJ-10-02四个，为HF-TGA-H标配支架。