

HF-ZJ-12

型号说明

A3材料，冲压制品，表面喷塑处理，厚度3MM，可承受250KG拉或压力，标配直径6MM销轴和开口销。可简化推杆安装方式由孔安装改为平面安装，可与TGA, TGA-DW, TGA-A, TGA-B, TGA-A-DW, TGE等型号配套使用，此款支架为HF-ZJ-01升级版支架，在HF-ZJ-01底部焊接平面底板，安装更加方便结实。

产品图纸

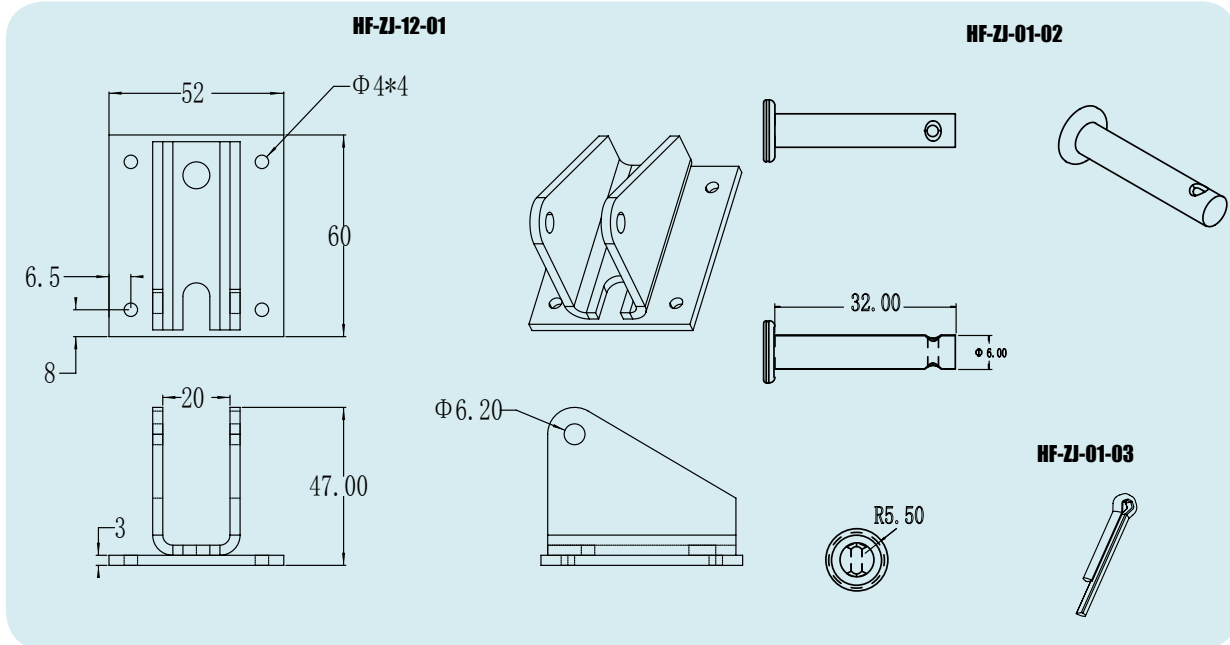

产品以及使用照片

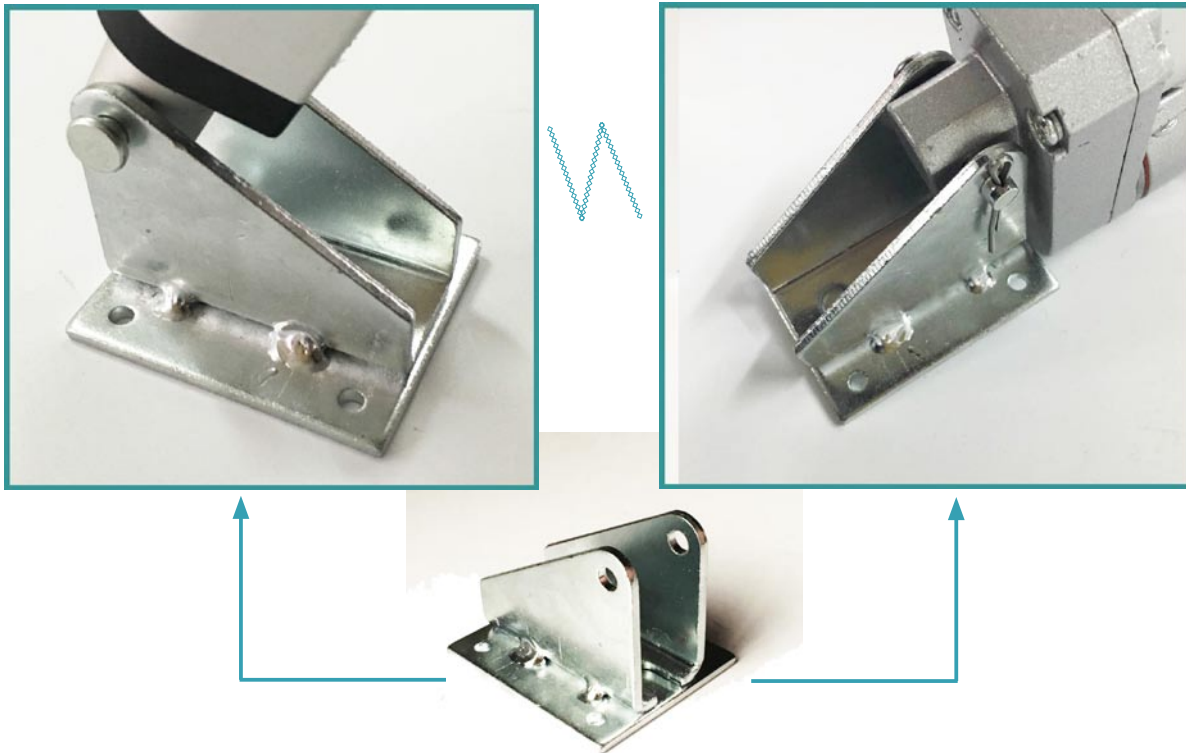

订购说明

您可以直接用型号HF-ZJ-12来订购该配件，此款支架包括HF-ZJ-12-01一个，HF-ZJ-1-02一个，HF-ZJ-01-03一个。