

HF-ZJ-13

型号说明

A3材料，冲压制品，表面电镀处理，厚度3MM，可承受250KG拉或压力，标配直径6MM销轴和开口销，可配套TGA、TGA-A、TGA-DW、TGA-A-DW、TGA-X、TGA-Y的尾部安装，伸缩管也可安装，但内管需特制铣扁。其安装角度比HF-ZJ-01要低，但方式一样。

产品图纸

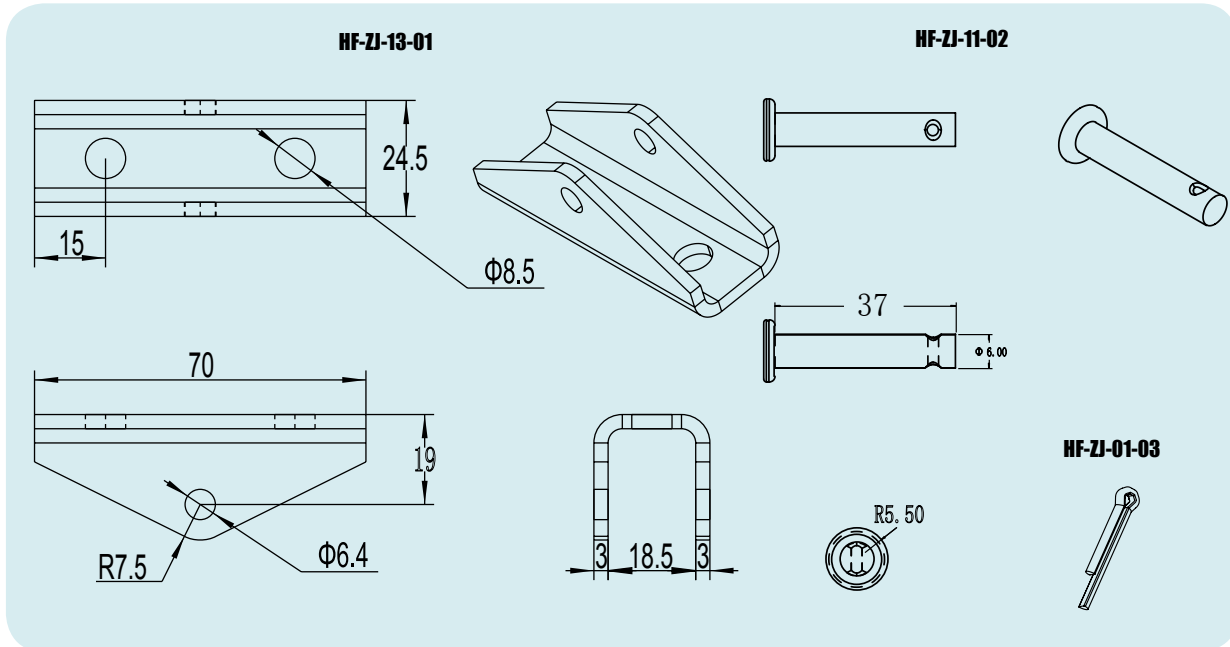

产品以及使用照片

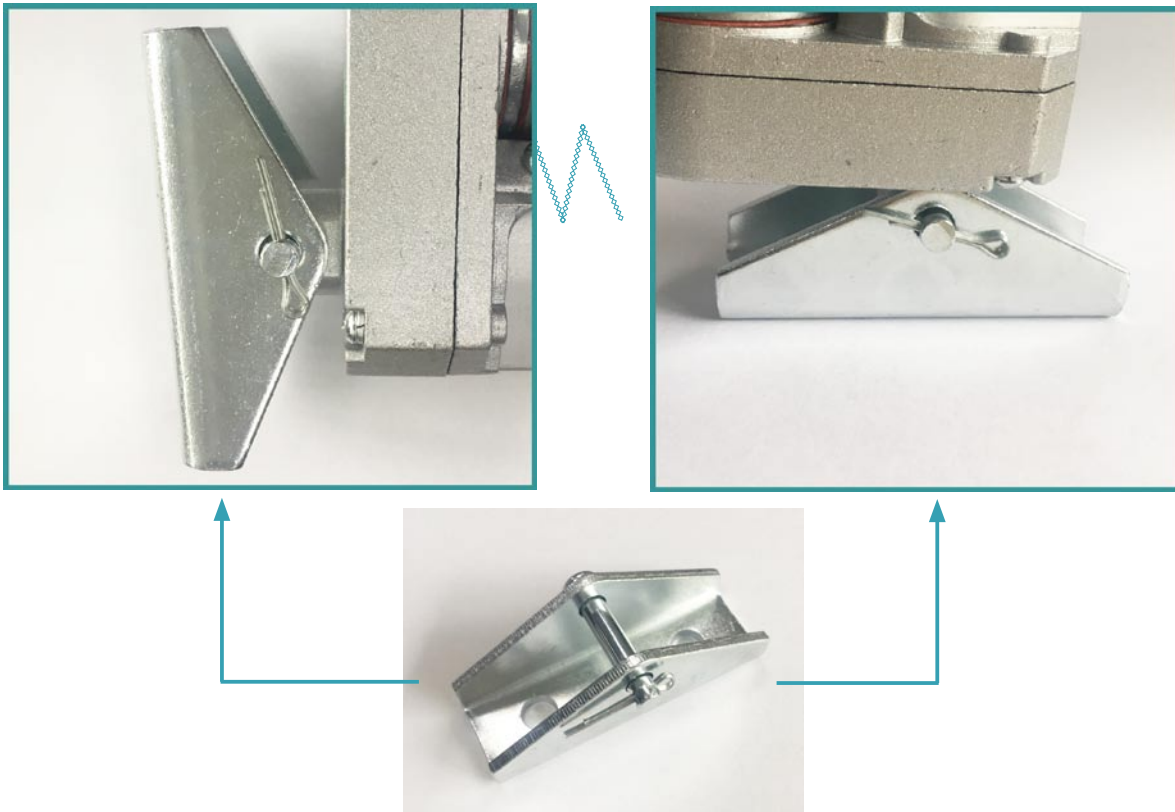

订购说明

您可以直接用型号HF-ZJ-13来订购该配件，此款支架包括HF-ZJ-13-01一个，HF-ZJ-01-02一个，HF-ZJ-01-03一个。