

# HF-ZJ-15

## 型号说明

A3材料，冲压制品，表面电镀处理，厚度5MM，可承受1000KG拉或压力，标配直径12MM销轴和开口销，可配套TGC, TGC-A, TGQ, 伸缩管和尾拉使用，价格便宜。

## 产品图纸

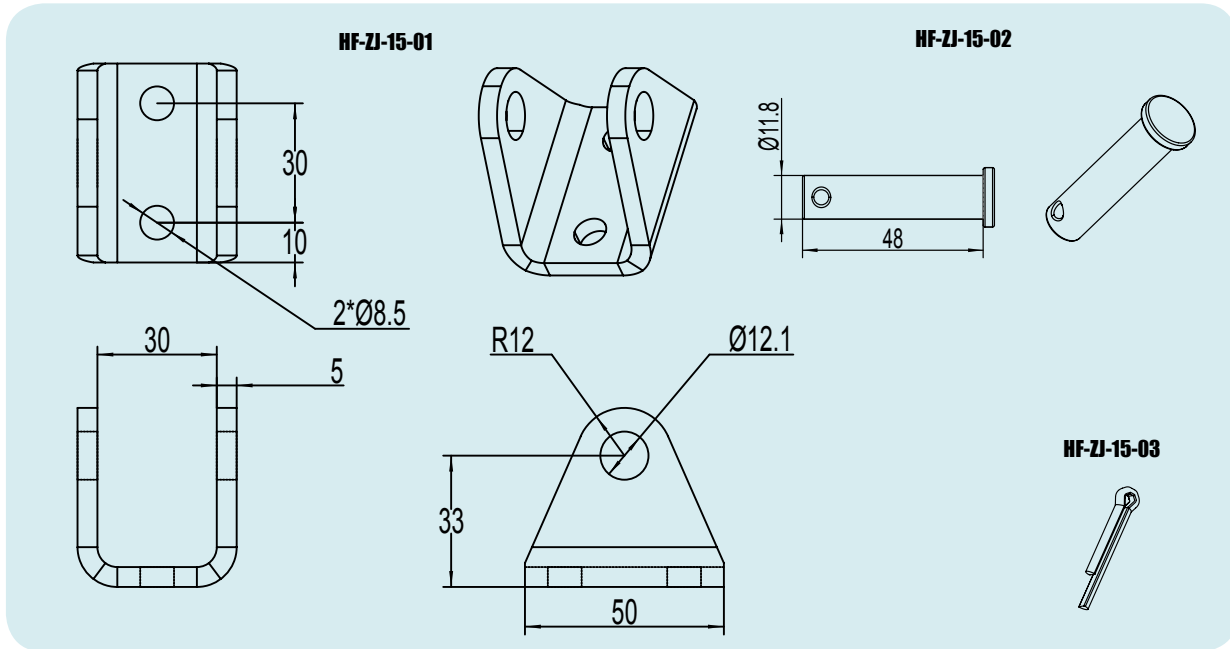

## 产品以及使用照片



## 订购说明

您可以直接用型号HF-ZJ-15来订购该配件，此款支架包括HF-ZJ-15-01一个，HF-ZJ-15-02一个，HF-ZJ-15-03一个。